

&lt; 拆卸和安装 &gt;

## 拆卸和安装

## 4WD 控制单元

## 分解图

INFOID:000000012413772

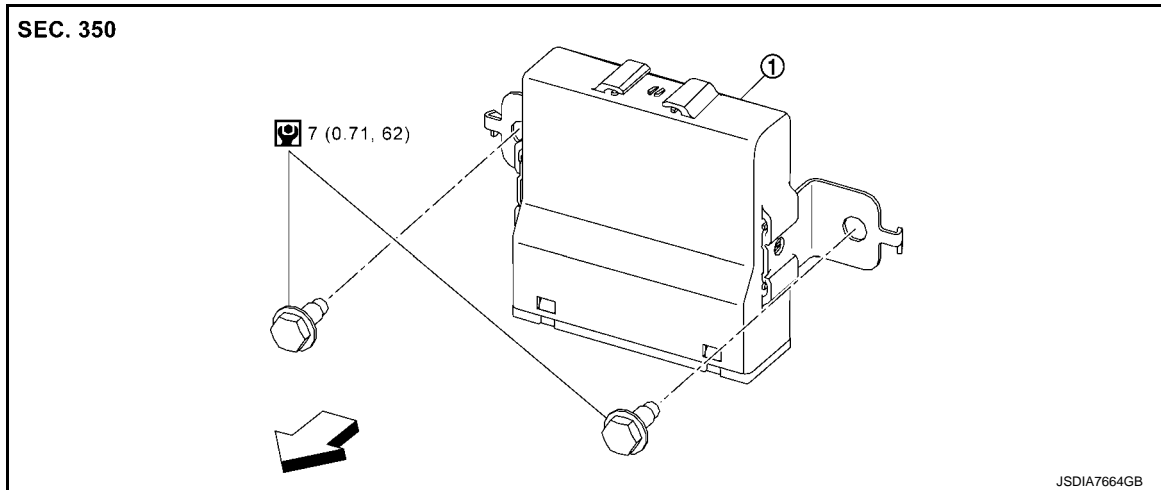

① 4WD 控制单元

← : 车头方向

🔧 : N·m (kg·m, in·lb)

## 拆卸和安装

INFOID:000000012413773

## 拆卸

1. 将点火开关转至 OFF。
2. 拆下行李箱后板。请参见 [INT-42. "行李箱后板: 拆卸和安装"](#)。
3. 断开 4WD 控制单元线束接头。
4. 拆下 4WD 控制单元安装螺栓, 然后拆下 4WD 控制单元 ①。

← : 车头方向

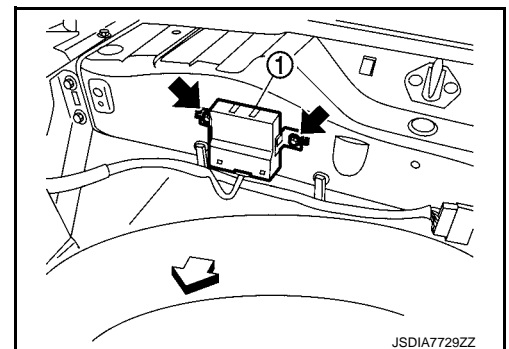

## 安装

注意以下事项, 并按照与拆卸相反的顺序安装。

- 执行安装后调整。请参见 [DLN-59. "调整"](#)。

## 调整

INFOID:000000012413774

## 安装后调整

更换 4WD 控制单元时, 执行写入单元特性。请参见 [DLN-36. "说明"](#)。



< 拆卸和安装 >

## 检查

INFOID:000000012413779

### 安装后检查

检查油位和分动器有无漏油。请参见 [DLN-58."检查"](#)。

A

B

C

DLN

E

F

G

H

I

J

K

L

M

N

O

P